



Renkantis varžtus stogui tvirtinti dažnai tenka ieškoti tinkamiausių iš gausios tvirtinimo elementų pasiūlos. Konkrečioms stogo dangoms dažniausiai tvirtinimo elementus siūlo pats gamintojas arba parenka kvalifikuotas stogdengys. Tačiau pirmiausia reikia atsižvelgti į varžto savybes, nes nuo tinkamo pasirinkimo priklauso stogo konstrukcijos ilgaamžiškumas, patvarumas, atsparumas aplinkos poveikiams.

Apžvelgsime firmos "Omax" kokybiškus varžtus stogams ir jų montavimo ypatybes. Varžtų ir tvirtinimo elementų gamintoja "Omax Inc.", turinti savo gamyklas ir kokybės kontrolės padalinius Rusijoje ir Azijos šalyse, varžtų gamyboje dirba jau 15 metų. UAB "Omax Baltic", atstovaujanti šiai įmonei Lietuvoje ir ES šalyse, pristato dviejų tipų varžtus, skirtus stogo dangoms, ir jų naudojimo būdus.

### {loadposition content\_200x200} **VARŽTŲ NAUDOJIMO YPATYBĖS**

Kaip sakė UAB "Omax" pardavimų vadovas Audrius Morkūnas, galima išskirti kelias svarbiausias varžtų savybes. Pirmiausia varžtas privalo būti cinkuotas (ne mažiau kaip 7 mikronai; kuo storesnis cinko sluoksnis, tuo varžtas atsparesnis korozijai), cinkuota poveržlė turi būti apklijuota EPDM guma (kurios storis neturėtų būti mažesnis nei 2,5 mm). Jeigu varžto galvutė yra dažyta, dažai turi būti gerai sukibę su metalu. Taip pat svarbus varžto svoris: net vizualiai panašūs du varžtai gali skirtis savo svoriu - lengvesnis varžtas paprastai pagamintas iš retesnio metalo ir esti netvirtas. Renkantis varžtus svarbu atkreipti dėmesį į tai, ar gaminys pažymėtas firmos gamintojos ženklu, garantuojančiu kokybę. Visi OMAX stogo varžtai yra su iškalta ant varžto galvutės ženkle "X".

Perkant varžtus gali kilti klausimas, kaip atskirti varžtus, skirtus metalui ir medžiui. Visi varžtai,

skirti stogo dangoms tvirtinti, susideda iš galvutės, poveržlės su guma, sriegio ir gražtinio antgalio (gražto). Į medinius paviršius tvirtinti stogo dangą skirti gražtiniai antgaliai visuomet yra mažesnio skersmens nei pačio varžto skersmuo ir trumpi, taip pat sriegis yra stambus, panašus kaip paprasto medsraigčio. Į metalines konstrukcijas tvirtinti skirti gražtiniai antgaliai yra ilgesni ir beveik to paties skersmens kaip varžtas, sriegis smulkus.

### SAVISRIEGIS VARŽTAS STOGO MEDŽIAGOMS PRIE MEDINIŲ PAVIRŠIŲ TVIRTINTI

Šie savisriegiai varžtai naudojami metalo lakštams prie medinių konstrukcijų tvirtinti. Jie yra cinkuoti ir dažyti. Savisriegis varžtas komplektuojamas su poveržle ir gumine tarpine EPDM.

Maksimalus rekomenduojamas gręžiamos medžiagos storis:

- plienas – 5,3 mm
- aluminis – 6,5 mm

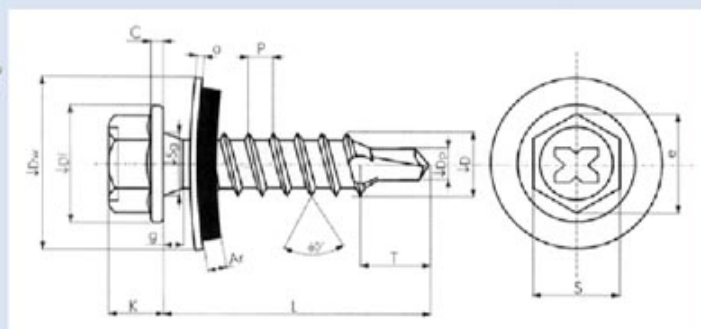

#### VARŽTŲ STOGO MEDŽIAGOMS PRIE MEDINIŲ PAVIRŠIŲ TVIRTINTI. TECHNINĖ CHARAKTERISTIKA

Žymėjimas	L ilgis, mm	K galvutės aukštis, mm	S rakto dydis, mm	Dp gražto skersmuo, mm	T gražto ilgis, mm	Dw poveržlės skersmuo, mm	Apytikris 1000 vnt svoris, kg
4,8x29	27,75-30,75	4,15-4,45	7,70-7,90	2,80-3,00	4,00-5,50	13,80-14,20	5,23
4,8x38	36,75-39,25	4,15-4,45	7,70-7,90	2,80-3,00	4,00-5,50	13,80-14,20	6,00
4,8x50	48,75-51,25	4,15-4,45	7,70-7,90	2,80-3,00	4,00-5,50	13,80-14,20	7,07
4,8x60	58,75-61,25	4,15-4,45	7,70-7,90	2,80-3,00	4,00-5,50	13,80-14,20	8,00
4,8x70	68,50-61,50	4,15-4,45	7,70-7,90	2,80-3,00	4,00-5,50	13,80-14,20	9,00
4,8x80	78,50-81,50	4,15-4,45	7,70-7,90	2,80-3,00	4,00-5,50	13,80-14,20	10,00

**Varžto galvutė.** Labai svarbus galvutės aukštis ir tvirtumas. "Omax" varžtai esti su aukštesne galvute. Aukštesnė ir tvirtesnė galvutė montuojant varžtą neleidžia atsuktuvo antgaliui nuslysti ir padeda tvirtiau užveržti varžtą. Montavimo metu būtina atkreipti dėmesį į įrankio antgalį, kuris turi atitikti galvutės matmenis. Tai svarbu siekiant, kad varžto cinko ir dažų sluoksnis nebūtų pažeistas ir nesukeltų korozijos, todėl įrankių montavimo antgaliai turi būti su plastikuoju arba gumuotu vidiniu sluoksniu.



Toms stogo detalėms, kurias tvirtinamos apsaugotose nuo drėgmės vietose, galima nenaudoti EPDM tarpinės

## SAVISRIEGIS VARŽTAS STOGO MEDŽIAGOMS PRIE METALINIŲ PAVIRŠIŲ TVIRTINTI

VARŽTŲ STOGO MEDŽIAGOMS PRIE METALINIŲ PAVIRŠIŲ TVIRTINTI. TECHNINĖ CHARAKTERISTIKA

Žymėjimas	L ilgis, mm	K galvutės aukštis, mm	S rakto dydis, mm	Dp grąžto skersmuo, mm	T grąžto ilgis, mm	Dw poveržlės skersmuo, mm	Apytikris 1000 vnt svoris, kg
5,5x19	18,00-20,00	5,25-5,40	7,78-8,00	4,55-4,70	7,50-9,00	13,80-14,20	5,60
5,5x25	24,00-26,00	5,25-5,40	7,78-8,00	4,55-4,70	7,50-9,00	13,80-14,20	6,33
5,5x32	30,75-33,25	5,25-5,40	7,78-8,00	4,55-4,70	7,50-9,00	13,80-14,20	7,55
5,5x38	36,75-39,25	5,25-5,40	7,78-8,00	4,55-4,70	7,50-9,00	13,80-14,20	7,84
5,5x51	49,75-52,25	5,25-5,40	7,78-8,00	4,55-4,70	7,50-9,00	13,80-14,20	9,45
5,5x64	62,75-65,25	5,25-5,40	7,78-8,00	4,55-4,70	7,50-9,00	13,80-14,20	10,96
5,5x76	74,50-77,50	5,25-5,40	7,78-8,00	4,55-4,70	7,50-9,00	13,80-14,20	12,27
6,3x19	18,00-20,00	5,75-5,90	9,78-10,00	5,40-5,55	8,00-9,50	15,8/0-16,20	7,42
6,3x25	24,00-26,00	5,75-5,90	9,78-10,00	5,40-5,55	8,00-9,50	15,8/0-16,20	8,40
6,3x32	30,75-33,25	5,75-5,90	9,78-10,00	5,40-5,55	8,00-9,50	15,8/0-16,20	9,50
6,3x38	36,75-39,25	5,75-5,90	9,78-10,00	5,40-5,55	8,00-9,50	15,8/0-16,20	10,40
6,3x50	48,75-51,25	5,75-5,90	9,78-10,00	5,40-5,55	8,00-9,50	15,8/0-16,20	12,60
6,3x60	58,75-61,25	5,75-5,90	9,78-10,00	5,40-5,55	8,00-9,50	15,8/0-16,20	14,00
6,3x80	78,50-81,50	5,75-5,90	9,78-10,00	5,40-5,55	8,00-9,50	15,8/0-16,20	17,30
6,3x100	98,50-101,50	5,75-5,90	9,78-10,00	5,40-5,55	8,00-9,50	15,8/0-16,20	24,00
6,3x130	128,50-131,50	5,75-5,90	9,78-10,00	5,40-5,55	8,00-9,50	15,8/0-16,20	40,00
6,3x150	148,50-151,50	5,75-5,90	9,78-10,00	5,40-5,55	8,00-9,50	15,8/0-16,20	45,00

Šie savisriegiai varžtai naudojami stogo ir fasado (apdailos) metaliniams stogo lakštams tvirtinti dedant vieną ant kito. Savisriegis varžtas komplektuojamas su poveržle ir gumine tarpine EPDM.

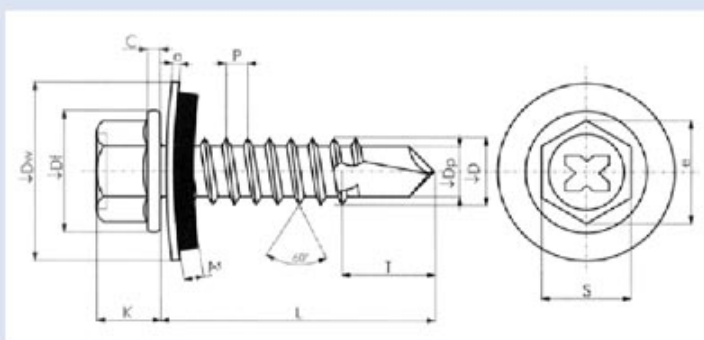

Maksimalus rekomenduojamas gręžiamos medžiagos storis:

- kai Ø – 5,3 - 5,5 mm
- kai Ø – 6,3 - 6,5 mm



UAB Omax Būtinai informacija